



Herramienta para la instalación del sello de aceite delantero de la flecha de balance

Se requiere una herramienta especial para instalar correctamente el sello de aceite delantero de la flecha de balance en los vehículos que aparecen más adelante en la lista.

El procedimiento de instalación del sello de aceite de la flecha de balance que aparece en el manual del taller *no indica* la profundidad correcta a la que se debe instalar el sello de aceite en la flecha. Si el sello de aceite se instala a una profundidad inadecuada podría ocasionarse una falla prematura del sello de aceite. No se debe utilizar el procedimiento que aparece en el manual del taller. Anule, tachando, el procedimiento de instalación del sello de aceite de la flecha de balance que aparece en los manuales de taller, y consulte este boletín de servicio.

VEHÍCULOS AFECTADOS

Accord	1990 a 99
2.2CL	1997
2.3CL	1998 a 99
Prelude	1992 a 99
Odyssey	1995 a 98

HERRAMIENTAS ESPECIALES NECESARIAS

Herramienta de instalación de sello:
Número de herramienta 07XAF-PT00100
(enviado a todos los distribuidores actuales en junio de 1999)

Existen herramientas de instalación de sello adicionales de America Kowa Seiki que puede obtener utilizando los procedimientos normales para pedido de piezas.

Flecha de instalación:
Número de herramienta 07NAF-PT0020A
(Herramienta especial existente)

INFORMACIÓN SOBRE LA RECLAMACIÓN DE GARANTÍA

Ninguna. Este boletín de servicio es únicamente para información.

PROCEDIMIENTO

1. Limpie la flecha de balance y la caja del sello de aceite de la flecha de balance utilizando un limpiador de contacto.
2. Seque la flecha de balance y la caja del sello de aceite de la flecha de balance.
3. Aplique una capa delgada de grasa a la flecha de balance y al labio del sello nuevo. No lubrique ni aplique sellador al exterior del sello.
4. Deslice el sello nuevo en la flecha de balance.
5. Coloque la herramienta de instalación de sello en la flecha de balance, luego introduzca enroscando la flecha de instalación en la flecha de balance.

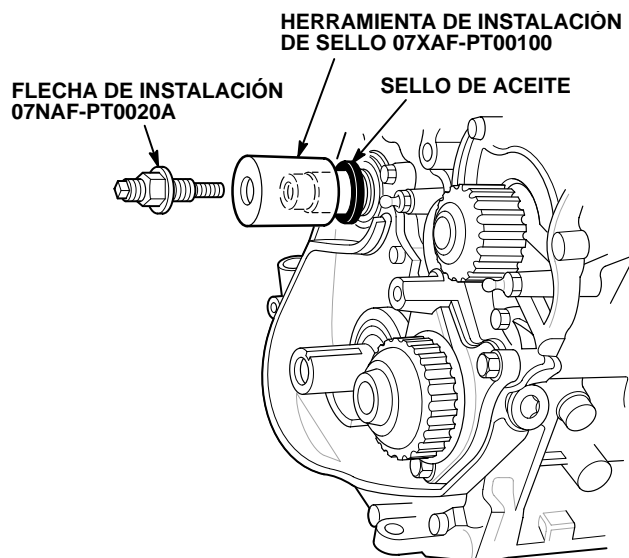

6. Sostenga la flecha de instalación con una llave de tuercas de 8 mm, luego gire la tuerca de 19 mm en la dirección del reloj (hacia la derecha) hasta que la herramienta de instalación de sello tope en la caja de la bomba de aceite.
7. Limpie el exceso de grasa de la flecha de balance.
8. Revise la instalación del sello de aceite; asegúrese de que el labio del sello de aceite no esté dañado ni distorsionado.